

# Ecorceuse à rotor mobile pour grumes de gros diamètre

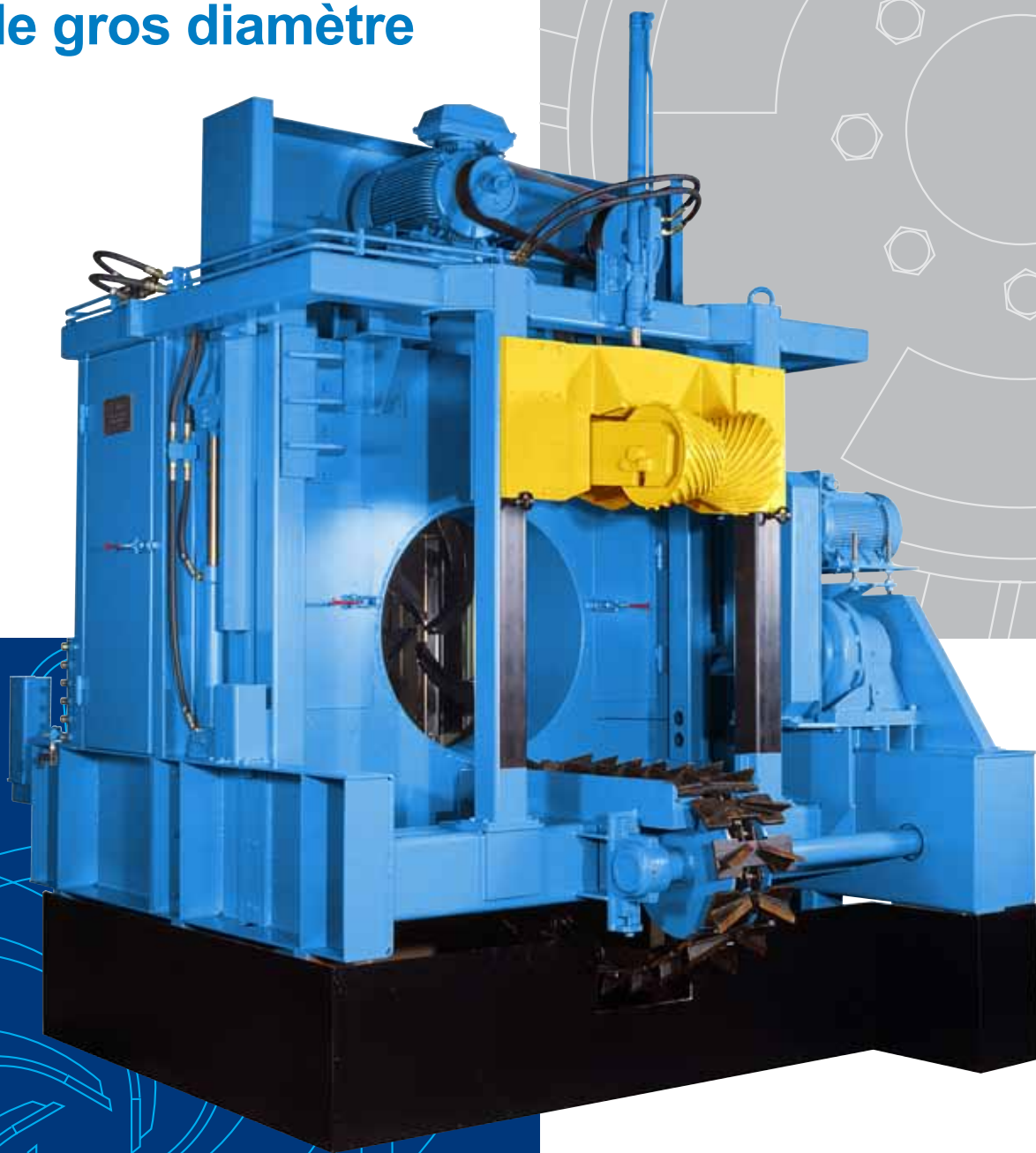

**VK90**  
**VK110**



*spécialiste en écorçage*

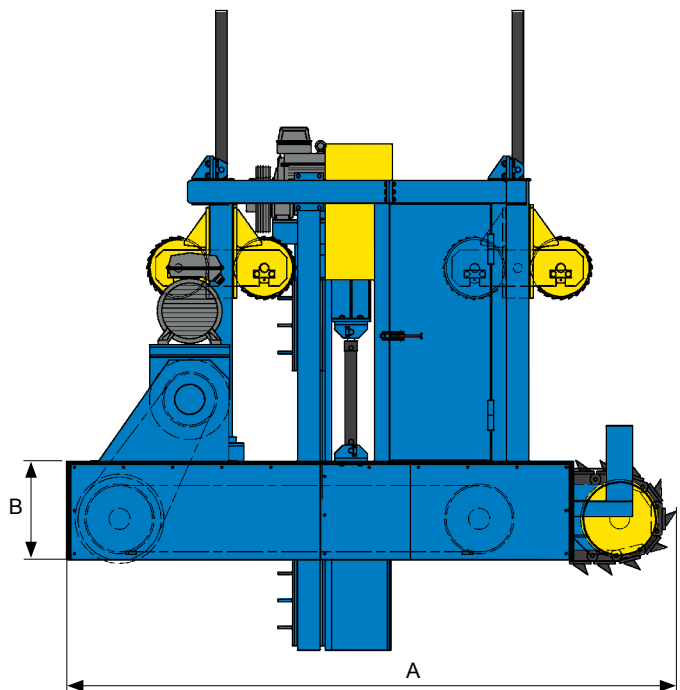
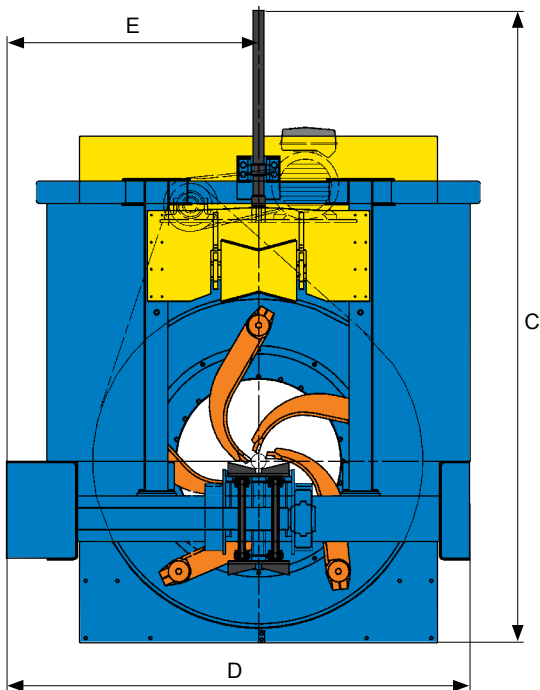

### Ecorceuse pour grumes de gros diamètre

- L'écorceuse annulaire "best seller" sur le marché pour l'écorçage de grumes entières
- Rotor d'écorçage mobile – le rotor se centre selon le diamètre de la grume
- Écorceuse complètement automatique – ne requiert pas d'opérateur

### Ecorceuse avec réglage hydraulique de la pression des outils d'écorçage

- Rotor de type traditionnel. La pression d'écorçage est créée par l'étirement hydraulique d'un boudin caoutchouc. (Dans le modèle VK110 ce boudin est remplacé par un accumulateur hydraulique) – le niveau de pression est contrôlé par une pompe séparée

- Les outils d'écorçage sont installés en avant du rotor – les bras d'écorçage sont conçus pour s'ouvrir facilement
- Les bras d'écorçage puissants sont de construction soudée. Plaquettes d'extrémité remplaçables en carbure
- Le rotor est d'une construction simple, ce qui en facilite la maintenance

### Centrage automatique du rotor d'écorçage et des rouleaux presseurs

- Centrage hydraulique à la fois de l'anneau d'écorçage et des rouleaux presseurs. Le diamètre de la grume est mesuré par des photocellules de détection avant l'écorçage
- Hauteur de positionnement avec capteur mécanique – structure simple
- Des volets hydrauliques de centrage latéral de la grume sont aussi disponibles



### Données techniques

		VK90	VK110
A	mm	3 200	4 040
B	mm	590	650
C	mm	3 555	4 185
D	mm	2 865	3 150
E	mm	1 500	1 650
Diamètre d'écorçage	mm	100 - 910	120 - 1 090
Longueur de grume min.	m	1,8	2,4
Poids	kg	10 000	16 200

*En raison du développement permanent de nos produits, nous nous réservons le droit de modifier les données techniques sans préavis.*



**Valon Kone AB**  
Bollnäs, Suède

**VK North America LLC**  
Saltillo, MS, USA

**Valon Kone Oy**  
P.O.B 29, FI-08101 Lohja, Finlande  
Tél +358 19 36 061  
info@valonkone.com  
valonkone.com